

CASE *III*

JX MAXXIMA



Skvělá viditelnost

JX MAXXIMA je se svým perfektním výhledem a dobře umístěnými ovládacími prvky ideální pro farmáře, kteří požadují pohodlné ovládání.

Palivová nádrž

s objemem 92 l znamená, že na poli strávíte mnohem více času.

Tři vnější hydraulické okruhy

pro ovládání a pohon přípojných strojů.

Jasný a přehledný

Jednoduchá a přehledná přístrojová deska a s analogovými přístroji.

Komfortní jízda

Ačkoli se jedná o jednoduchý traktor nabízí kabina maximální pohodlí. Plně seřiditelné sedadlo Vám poskytne dokonalý pocit i při jízdě na nerovném povrchu.

Veškerá síla, kterou potřebujete

Tři a čtyřválcové motory s výkonem od 69 do 94 k jsou nyní tišší, splňují normu TIER II a vynikají velice příznivou spotřebou paliva.

Vysoce výkonná hydraulika

JX MAXXIMA nabízí výkonný hydraulický systém s hydrogenerátorem o výkonu až 52 l/min. Ovládání zadního tříbodového závěsu je možné vzadu přímo ze země.

Volitelná přední náprava

Traktor JX 90 je dostupný ve verzi s přední hnanou nebo nehnanou nápravou. Poháněná přední náprava je robustní konstrukce vyznačující se mimořádnou světlou výškou a skvělým poloměrem otáčení.

Lehce řaditelná a účinná převodovka 12 x 12

nabízí maximální rychlost 30 nebo 40 km/h. Ve verzi s plazivými rychlostmi získáte převodovku 20 x 12.



MOTOR

- Nové, silnější motory o objemu 2,9 a 3,9 litru.
- Motory splňující přísné emisní limity Tier II
- Zlepšená konstrukce pro maximální životnost a menší hlučnost
- Rezerva kroučícího momentu až 36 %

Tato nová řada vysoce výkonných tří a čtyřválcových motorů nabízí přesně to, co je od těchto traktorů požadováno. Nejsou pouze tišší a ohleduplnější k životnímu prostředí, ale také úspornější a celkově ekonomičtější.

Traktor JX MAXXIMA nabízí široké možnosti uplatnění i v těch nejtěžších pracovních podmínkách.

Nová úroveň výkonu. Řada JX nabízí prostřednictvím 4 modelů jmenovité výkony od 69 do 94 koní. V modelu JX 70 jsou použity tříválcové turbo motory s objemem 2,9 l. Naproti tomu modely JX 80, JX 90 (turbo) a JX 95 (turbo) jsou už vybaveny většími čtyřválcovými motory s objemem 3,9 l doplněnými přeplňováním, které nabízejí 80, 90 a 94 k.

Konstrukce tohoto jedinečného motoru byla navrhována s použitím moderních metod a technologie CAD, tak aby byl co nejvíce optimalizováno spalování paliva, redukována hluk a vibrace. U nové řady tak, byla výrazně zvýšena celková životnost motoru, minimalizována spotřeba oleje, ale hlavně

byl zlepšen průběh kroučícího momentu a zvýšen výkon motorů.

Velká rezerva kroučícího momentu. Motory JX MAXXIMA jsou speciálně konstruovány pro zemědělský provoz, to znamená, že je u nich požadováno vysoké převýšení točivého momentu a široká oblast konstantního výkonu.

S úctyhodnou rezervou kroučícího momentu až 36% lze pohodlně převážet těžké náklady rychlostí až 40 km/h nebo pracovat v těžkých půdních podmínkách bez ztráty výkonu a nutnosti častého řazení.

Prodloužení pracovního dne. Nová, lehce plnitelná nádrž o objemu plných 92 l je nyní dodávaná do všech modelů JX MAXXIMA. Nová konstrukce výkonných a úsporných motorů pomáhá pracovat hodiny a hodiny s nezmenšenou intenzitou tišeji a ekonomičtěji.

Ohleduplnost nových motorů k životnímu prostředí je zaručena splněním přísných emisních limitů Tier II. Výměnný interval motorového oleje je prodloužen na 300 h, což snižuje náklady na provoz a ztrátové časy nutné na údržbu.

Silný tříválcový závěs

TBZ kategorie II s kapacitou téměř 4000 kg je schopný unést i to nejtěžší nářadí.

Nejnovější generace naftových motorů s rezervou kroučícího momentu až 36 % přináší skvělý výkon motoru s minimální spotřebou paliva.

Výkonová charakteristika motoru navržená speciálně pro zemědělský provoz omezuje nutnost častého řazení.

Skvělá dostupnost umožňující dokonale přístup k motoru ze všech stran při údržbě a servisních pracích.

Silný a zároveň ekonomický vývodový hřídel

Dvourychlostní PTO Vám nabízí 540/1000 ot/min.

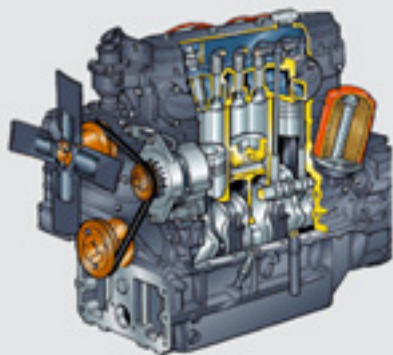

Osvědčená a spolehlivá konstrukce převodovky pro maximální výkon a dokonalý přenos kroutícího momentu.

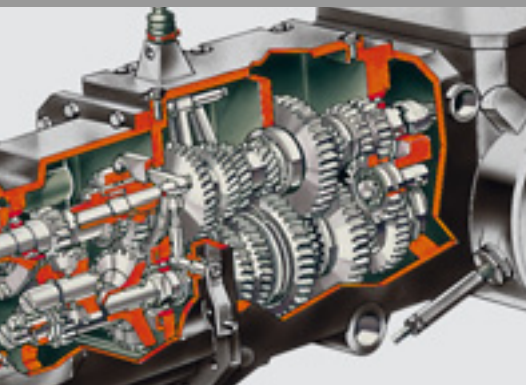

HLAVNÍ PŘEDNOSTI – NEPŘEKONATELNÁ VÝKONNOST PŘI JAKÉKOLIV PRÁCI

- Nejnovější generace ekonomických motorů
- Přesné řízení a silné brzdy pro excelentní ovladatelnost
- Komfortní kabina s přehledným a vhodně umístěným ovládáním
- Výkonná hydraulika se silným vývodovým hřídelem

Nová řada traktorů JX MAXXIMA je ideální universální traktor pro lehčí polní práce, sklizeň píce nebo pro práci s krmným vozem. 4 nové modely jsou ideálním řešením pro menší farmy nebo pro zemědělce, kteří potřebují jednodušší, spolehlivý a výkonný traktor se širokým uplatněním.

Bezpečná komfortní kabina. Velké prosklené dveře a okna, pohodlné nastupování, vhodně umístěné ovládání a nastavitelné odpružené sedadlo, perfektní viditelnost všemi. To jsou aspekty, které činí kabinu traktoru JX MAXXIMA bezpečnou a mimořádně pohodlnou. Dobře čitelná analogová přístrojová deska, účinný systém topení a klimatizace dodávaná ve standardu ještě zvyšují komfort obsluhy a minimalizují nežádoucí únavu.

Účinná a lehce ovladatelná převodovka. Plně synchronizovaná převodovka traktorů JX MAXXIMA vyniká vysokou účinností s minimálními ztrátami výkonu. K dispozici jsou dva modely a to buď převodovka 12x12 nebo typ s plazivými

rychlostmi a celkovým počtem převodových stupňů 20x12. Standardní výbavou je mechanická reverzace pojezdu řazená pákou vlevo vedle sedačky. Všechny ovládací páky jsou ergonomicky tvarovány a poskytují lehkou a přesnou změnu převodového stupně. Díky jemnému odstupňování jednotlivých stupňů máte vždy k dispozici optimální rychlost. Základní synchronizovaná převodovka je čtyřstupňová, řazená ve třech rozsazích, případně doplněná plazivými rychlostmi.

Standardní výbavou je mechanicky ovládaná uzávěrka zadního diferenciálu, která Vám umožní dostat se i z těch nejtěžších situací. Uzávěrka přední nápravy je naopak automatická.

Mimořádná ovladatelnost. Nízko položené těžiště, úhel natočení kol 55° a poloměr otáčení pouhých 4,2 m Vám zaručují skvělou ovladatelnost i na malém prostoru. Řízení je navíc velice lehké také díky tomu, že se o jeho pohon stará samostatný hydrogenerátor s průtokem 26,5 l/min.

Na výběr máte mezi hnanou přední nápravou nebo jednoduchou nápravou a pohonem pouze zadních kol. Pohon přední nápravy se řadí mechanicky pomocí lehce ovladatelné páky.

Ergonomicky tvarované páky řízení



Snadná a rychlá změna směru jízdy pomocí páky reverzace na levé straně.

Nový JX MAXXIMA. Všestranný pracovník pro vaši farmu nebo zemědělský podnik na kterého se můžete 100 % spolehnout!



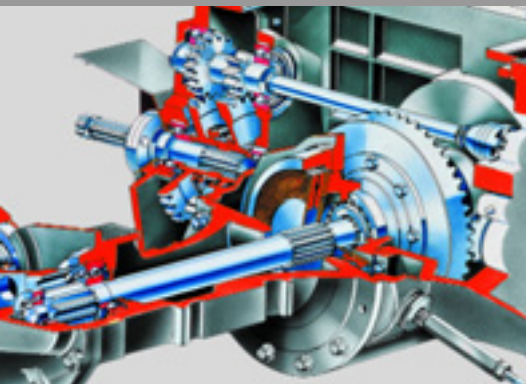

Jednoduché a lehké zapínání dvourychlostní vývodové hřídele



Závislá vývodová hřídel pro práci s postřikovačem nebo krmičím vozem

HYDRAULIKA A VÝVODOVÝ HŘÍDEL

- výkonný hydraulický hydrogenerátor s průtokem až 52 l/min
- snadné zapojování nářadí díky výbornému přístupu
- až 3 vnější okruhy hydrauliky
- vývodový hřídel s rozsahem 540/540E nebo 540/1000 ot/min

Díky výkonnému hydrogenerátoru, ovládání TBZ na zadním blatníku, třem vnějším okruhům hydrauliky a dvoustupňové vývodové hřídeli jsou kvality a schopnosti traktorů JX MAXXIMA jasně zřetelné. Tento jedinečný traktor je plně vybaven k tomu, aby plnil veškerá vaše očekávání.

Rychlý a přizpůsobivý. Výkonný, snadno ovladatelný hydraulický systém s hydrogenerátorem a průtokem až 52 l/min poskytuje dostatečný výkon hydrauliky i pro ty nejnáročnější stroje. Navíc díky tomu, že okruh řízení a mazání převodovky je vybaven samostatným hydrogenerátorem s průtokem 26,5 l/min je možné veškerý výkon hlavního hydrogenerátoru využít pro připojené stroje. Tímto je zaručeno, že výkon hydrauliky bude vždy dostatečný.

Lepší kontrola TBZ. Traktory JX MAXXIMA jsou vybaveny spolehlivou mechanickou regulací TBZ s níž je ovládání nářadí dostatečně citlivé.

S integrovaným tlačítkem rychlozdvihu je nyní ovládání TBZ na souvratích rychlejší a pohodlnější aniž by bylo nutné používat páku

pro nastavení polohy závěsu. Silová regulace citlivě dotěžuje zadní nápravu a pomáhá tak minimalizovat prokluz a maximalizovat výkonost. JX MAXXIMA také nyní nabízí vnější ovládání TBZ umístěné na zadním blatníku pro pohodlné a bezpečné připojování nářadí.

Všestrannost hydrauliky. JX MAXXIMA je traktor vhodný pro co nejširší použití na vaší farmě. Pro ovládání pracovních strojů nabízí až 3 vnější okruhy hydrauliky, každý s vlastní ovládací pákou umístěnou vpravo vedle sedačky řidiče. Ovládání je jednoduché a přesné.

Plný výkon motoru. Traktory disponují mechanicky ovládanou dvourychlostní vývodovou hřídelí, která umožňuje přenášet plný výkon motoru. K dispozici máte dva rozsahy 540/540E nebo 540/1000 ot./min. Díky tomu máte na výběr mezi výkonovým nebo ekonomickým režimem.

Točivý moment je přenášen přes mechanicky ovládanou a dostatečně dimenzovanou suchou spojku s ovládací pákou umístěnou nalevo od řidiče. Ve standardní výbavě naleznete také závislou vývodovou hřídel určenou pro práce se stroji, kde je nutná závislost na pojezdové rychlosti.

Silný TBZ s kapacitou až 3565 kg

Mechanická regulace TBZ (MHC) se silovou regulací

Až tři vnější okruhy hydrauliky

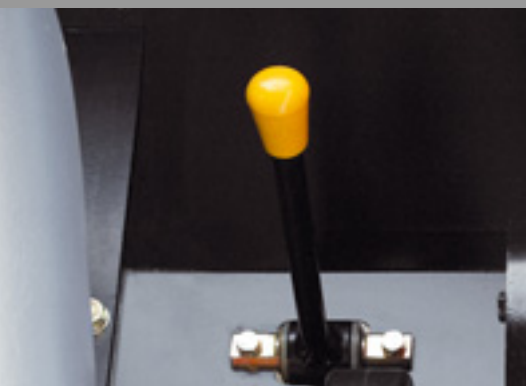

TECHNICKÁ DATA

	JX70	JX80	JX90	JX95
MOTOR				
Počet válců	3turbo	4	4 turbo	4 turbo
Objem	2,9	3,9	3,9	3,9
Jmenovitý výkon ISO TR14396-2000/25/EC (kW/k)	50,5/69	58,5/80	65,5/89	69/94
Jmenovité otáčky motoru (ot./min)	2500	2500	2500	2500
Max. točivý moment (Nm) při ot. motoru (ot./min)	250/1500	279/1500	320/1500	337/1500
Nárůst točivého momentu (%)	36	30	33	33
Emisní norma	Tier II	Tier II	Tier II	Tier II
Objem palivové nádrže (l)	92	92	92	92
Interval výměny oleje (h)	300	300	300	300
PŘEVODOVKA				
Typ	Synchronizovaná, 4 rychlosti, 3 skupiny, 30 nebo 40 km/h			
Počet rychlostí (vpřed/vzad)	12/12			
Počet rychlostí s plazivými rychlostmi (vpřed/vzad)	20/12			
Reverzace	Mechanická			
Nejnižší rychlost (km/h)- bez plazivých rychlostí	0,3			
NÁPRAVY A ŘÍZENÍ				
Pohon	2WD nebo 4WD			
Řízení	hydrostatické, vlastní hydrogenerátor			
Úhel natočení kol	50°			
Poloměr zatáčení (m)	4,1			
VÝVODOVÝ HŘÍDEL				
Otáčky vývodového hřídele	540/540E nebo 540/1000			
Spínání vývodového hřídele	mechanické			
Koncovka vývodového hřídele	měnitelná, 6/21 drážek			
HYDRAULICKÝ SYSTÉM				
Výkon čerpadla (l/min)	52			
Regulace TBZ	mechanická MHR, s vnějším ovládním			
Max. kapacita TBZ (kg)	3000	3565	3565	3565
Max. počet vnějších okruhů	3			
Max. tlak (bar)	190			
Kategorie závěsu	Kat. I-II	Kat.I-II	Kat.II	Kat.II
HMOTNOST (4WD)				
Pohotovostní hmotnost	3080	3600	3600	3770
ROZMĚRY				
Celková délka (mm)	3862	3976	3976	4059
Celková výška (mm)	2512	2540	2566	2618
Minimální šířka (mm)	1808	1808	1808	1808
Rozvor kol (mm)	2119	2249	2249	2332



Bezpečnost především! Dodržujte bezpečnostní předpisy, před použitím stroje pečlivě čtěte tento návod k obsluze stroje. Dodržujte výstražné pokyny umístěné na stroji. Specifikace stroje se může lišit podle země určené nebo aktuální inovace výrobce. Výrobce si vyhrazuje právo změny konstrukce a designu.

AGRI CS

Výhradní dovozce do ČR
autorizovaný výrobcem

AGRI CS a.s.
Hybešova 14
693 01 Hustopeče
tel.: 235 018 284, fax: 235 018 232
www.agrics.cz

Váš prodejce



CASE IH JE ZNAČKOU SPOLEČNOSTI CNH.
CNH: SVĚTOVÝ VÝROBCE TRAKTORŮ, SKLÍZECÍCH MLÁTIČEK A ZEMĚDĚLSKÝCH STROJŮ.